

COPY

番号 02299

登録識別情報等通知書

自動車登録番号		登録年月日	初度登録年月	車台番号							
静岡 199-4-1586		令和 6年 6月 17日	令和 2年 12月	FEB80-582382							
車名		型		式							
三菱		[318] 2PG-FEB80		4P10							
所有者の氏名又は名称											
所有者の住所											
自動車の種別	用途	自家用・事業用の別	車体の形状		乗車定員	最大積載量	車両重量	車両総重量			
普通	貨物	自家用	キャブオーバ [012]		3人	3150kg	4180kg	7495kg			
総排気量又は定格出力	燃料の種別		型式指定番号	類別区分番号	長さ	幅	高さ	前前軸重	前後軸重	後前軸重	後後軸重
2.99 kW	軽油				759cm	219cm	230cm	1830kg	-kg	-kg	2350kg
有効期間の満了する日	令和 5年 12月 8日										
備考					平成28年騒音規制車, 騒音カテゴリ N2A1A 近接排気騒音値 86dB, 測定回転数 2,145rpm (旧基準適用時測定回転数 2,145rpm) マフラー加速騒音規制適用車 [旧自動車登録番号] 沼津130ち7007 [その他検査事項] (920) 燃料タンク 1個 100L 以下余白						
[千葉], 所有者変更記録 [31年度税制] 令和2年12月9日 新規登録 50%減税措置済み 平成27年度燃費基準5%向上達成車 使用車種規制 (NOx・PM) 適合。この自動車の使用の本拠はNOx・PM対策地域外です。 *一時抹消中所有者* [申請年月日] 令和6年8月2日 [走行距離計表示値] 50,900km (令和4年12月7日)											

裏面もご確認ください。

登録識別情報	
同発給済	同発給済
同発給済	同発給済

令和 6年 8月 2日

千葉運輸支局長

車両ID	COPY
------	------

- 本通知書は、再発行できませんので大切に保管して下さい。
(新規登録、輸出の届出等の際に必要になります。)
- 本通知書の自動車を譲渡するときは、本通知書を譲受人に譲渡して下さい。

	車名	初度登録	型式・車体番号		架装形状		
	三菱	R 2.12	2PG - FEB80-582382		セーフティ		

前登録ナンバ	車検有効期限		走行距離		積載量	荷台寸法(mm)			出品会社(山梨県)	
沼津 自家用	切れ 抹消		75,209 km		3,150 kg	L	W	H	根津自動車工業(株)	
			知年月	一体 別体		5,680	2,060	110		
エンジン状態	(A) B C	AC	(良) 不良 無	ブレーキ	V	馬力	ターボ 175 ps	TM	5 速	3 ペダル

ミッション・デフ(異音、油漏)	異常なし	キャブ廻り	リサイクル料	10,440 円		
フレーム関係(錆、車体番号等)	異常なし	ベツト	有 (無)	ヘッドランプ	HID	ハロゲン

上物メーカー名年式、型式及状態等	ユニック UC-35NERS 製番 T3N7677	汚れ	(小) 中 多	補ブレーキ	1 段
ウインチ、ラジコン(4ch)付		シート破	有 (無)	特記、重点確認、他	
		ETC	(有) 無	カスタムキャブ	
		ラジオ	(良) 不良	EZGO付	
		バックモニタ	有 (無)		
		電格ミラー	(有) 無		
		スぺアキー	有 (無)		

Fガラス		
要交換	(良好)	飛石有
記録簿	有	(無)
取説	有	(無)
メンテノート	有	(無)
尿素	(有)	無
DPF	(有)	無
PMマフラ	有	(無)
証明書	有	(無)
燃料タンク		

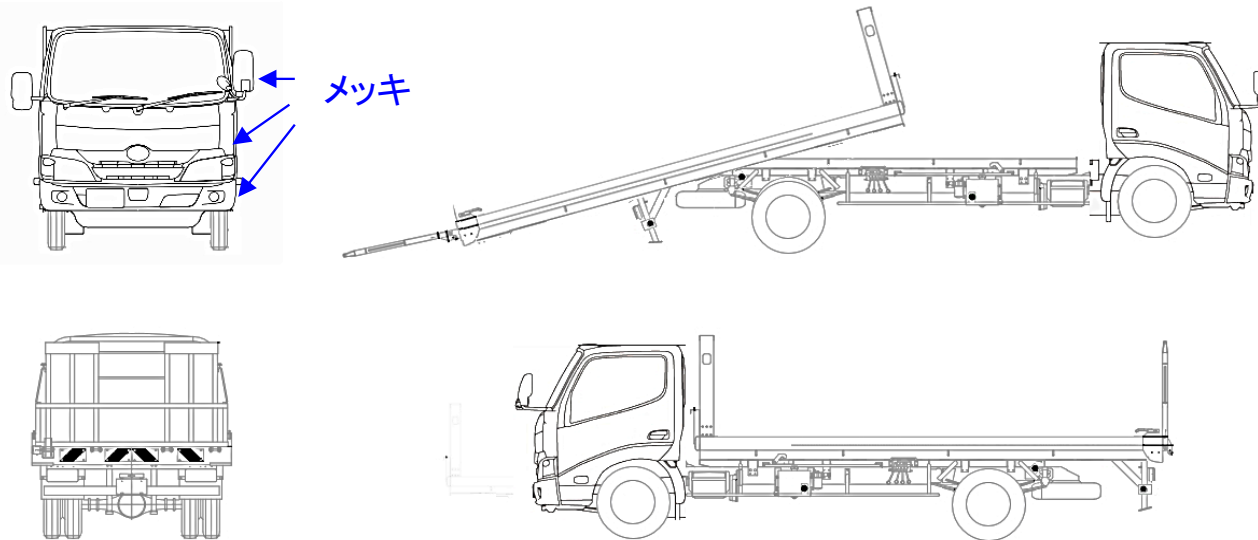

タイヤ0~10、欠、で記載			
	4	6	
	6	6	6
F サイズ	225/80R17.5		
R サイズ	"		
タイヤ パタン	ミックス	スペア	10