

出品番号	車名	初度登録	型式・車体番号		架装形状	価格
<b>35-10</b>	<b>UDトラック</b>	<b>H27.2</b>	<b>QPG</b>	<b>- GK5XAB-30270</b>	<b>トラクタ</b>	<b>¥3,200,000</b>

前登録ナンバー	車検有効期限	走行距離		積載量	荷台寸法 (mm)			出品会社 (神奈川県)			
<b>名古屋 事業用</b>	<b>R6年8月8日</b>	<b>290,500</b> km		<b>11,500</b> kg	L	W	H (門)	<b>(有)マルシン自動車商会</b>			
		知年月	別体								
エンジン状態	<b>B</b>	AC	<b>良</b>	ブレーキ	<b>A</b>	馬力	<b>410</b> ps	TM	<b>12速AT ESCOT</b>	<b>2</b> ペダル	<b>ESCOT-V</b>
ミッション・デフ (異音、油漏)	<b>異常なし</b>						キャブ廻り	リサイクル料	<b>14,260</b> 円		
フレーム関係 (錆、車体番号等)	<b>異常なし</b>						ベット	<b>有</b>	ヘッドランプ	<b>HID</b>	
上物メーカー名年式、型式及状態等						汚れ	<b>小</b>	補ブレーキ	<b>4</b> 段		
<b>横浜車両</b>						シート破	<b>無</b>	特記、重点確認、他			
<b>HP-1300C</b>						ETC	<b>有</b>				
						ラジオ	<b>有</b>				
						バックモタ	<b>無</b>				
						電格ミラー	<b>有</b>				

F ガラス	<b>良好</b>
記録簿	<b>無</b>
取説	<b>無</b>
メンテノート	
PMマフラ	
証明書	
燃料タンク	<b>400L</b>

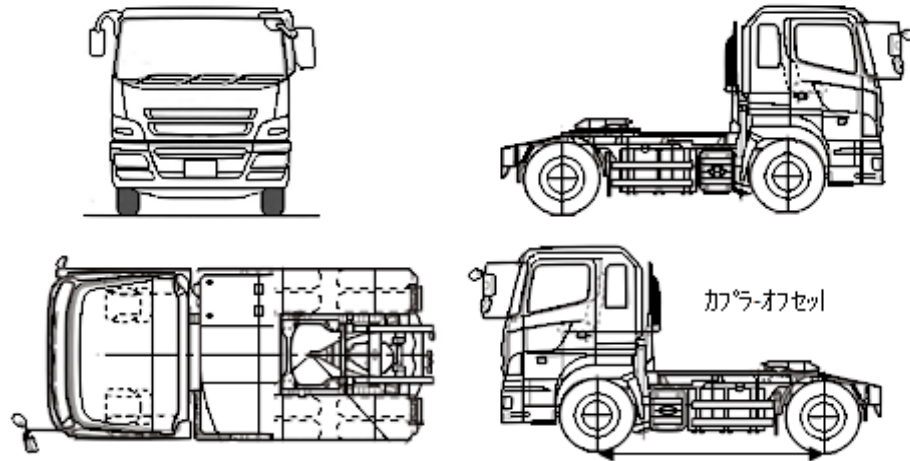

タイヤ0~10、欠、で記載			
	<b>8</b>	<b>8</b>	
<b>8</b>	<b>8</b>	<b>6</b>	<b>6</b>
F サイズ	<b>295/80R22.5</b>		
R サイズ	<b>295/80R22.5</b>		
タイヤ パタン			スベア <b>有</b>